



**Darwinstraat 42, 6836 JH Arnhem**

**Vraagprijs € 325.000,00 kosten koper**



## Omschrijving

Deze ruime eengezinswoning in de kindvriendelijke wijk Rijkerswoerd is nu beschikbaar! De woning biedt volop mogelijkheden om geheel naar eigen smaak te worden ingericht. Met 3 slaapkamers, een royale zolder waar eenvoudig een extra kamer gerealiseerd kan worden, en een verrassend diepe achtertuin met berging, is dit huis ideaal voor gezinnen. Dankzij het energielabel A woon je energiezuinig, wat niet alleen je maandlasten verlaagt, maar ook bijdraagt aan een duurzaam milieu!

### Woning highlights:

- + Gebruiksoppervlakte wonen 80 m<sup>2</sup> (begane grond en eerste verdieping)
- + Overig inpandige ruimte is 15 m<sup>2</sup> (tweede verdieping) Indien op de tweede verdieping een raam van minimaal 0,5 m<sup>2</sup> wordt geplaatst, wordt deze ruimte ook meegerekend als gebruiksoppervlakte wonen
- + Perceeloppervlakte: 153 m<sup>2</sup>
- + Berging: 4 m<sup>2</sup>
- + Aantal slaapkamers: 3, mogelijkheid tot 4
- + Bouwjaar: 1991
- + Energielabel: A

### Begane grond:

De voortuin heeft een gevarieerde beplanting met diverse planten en bomen. Via een bestraat pad bereik je de voordeur. Bij binnenkomst kom je in de hal, die toegang biedt tot de eerste verdieping, het toilet, de meterkast en de woonkamer. Het toilet is modern afgewerkt met beige wandtegels en witte vloertegels en beschikt over een fonteintje.

De woonkamer, met een oppervlakte van circa 26 m<sup>2</sup>, heeft een lichte laminaatvloer en biedt voldoende ruimte voor zowel een zithoek als een eethoek. Dankzij de grote ramen is de kamer heerlijk licht. Daarnaast is er een praktische trapkast, ideaal voor het opbergen van spullen zoals de stofzuiger. Vanuit de woonkamer loop je via een toeg naar de keuken.

De keuken van circa 7 m<sup>2</sup> is voorzien van een gasfornuis, afzuigkap en vaatwasser. Er is voldoende kastruimte en het granietgrijze aanrechtblad in combinatie met de grijze keukenkastjes geeft de keuken een nette uitstraling.

### Eerste verdieping:

Via de overloop bereik je drie slaapkamers van respectievelijk 6 m<sup>2</sup>, 10 m<sup>2</sup> en 12 m<sup>2</sup>. Alle kamers zijn voorzien van een laminaatvloer. De badkamer, met een oppervlakte van circa 5 m<sup>2</sup>, is uitgerust met een toilet, douche, bad en een wastafel met meubel en spiegel. De afwerking is in dezelfde stijl als het toilet op de begane grond, met beige wandtegels en witte vloertegels. Een raam zorgt voor natuurlijke ventilatie en daglicht.

### Tweede verdieping:

Hier bevindt zich een multifunctionele ruimte van circa 15 m<sup>2</sup> die je naar eigen inzicht kunt inrichten. Hier kun je bijvoorbeeld een vierde slaapkamer creëren. Daarnaast bevindt zich op deze verdieping de aansluiting voor de cv-ketel en wasmachine.



Attentie: De ruimte op de tweede verdieping is momenteel niet meegerekend bij de woonoppervlakte, omdat het raam kleiner is dan 0,5 m<sup>2</sup>. Plaats je een raam groter dan 0,5 m<sup>2</sup>, dan wordt deze 15 m<sup>2</sup> toegevoegd aan de woonoppervlakte. Hierdoor groeit het totale vloeroppervlakte Wonen van 80 m<sup>2</sup> naar 95 m<sup>2</sup>.

#### De tuin:

De achtertuin is circa 72 m<sup>2</sup> groot, volledig bestraat en daarmee onderhoudsvriendelijk. Een houten hek biedt privacy, en aan het einde loopt de tuin in een bocht door. Achterin de tuin bevindt zich een praktische stenen berging van circa 4 m<sup>2</sup> en een achterom, ideaal voor toegang via het achterpad. De ligging op het noordoosten zorgt ervoor dat je 's ochtends kunt genieten van de eerste zonnestralen.

#### Omgeving:

De woning ligt in de groene wijk Rijkerswoerd, die bekendstaat om zijn vele recreatiemogelijkheden. Op fietsafstand vind je het Zeegbos, de Rijkerswoerdse Plassen en stadsboerderij De Korenmaat. Steden zoals Elst, Huissen en het centrum van Arnhem zijn binnen 10 tot 20 minuten fietsen te bereiken, en met de auto sta je binnen een kwartier op je bestemming.

Rijkerswoerd biedt uitgebreide voorzieningen, waaronder scholen, kinderopvang, sportfaciliteiten en gezondheidszorg. In de buurt liggen drie basisscholen en winkelcentrum Rijkerswoerd, waar je terecht kunt voor je dagelijkse boodschappen. Openbaar vervoer is goed geregeld, en de snelwegen in de regio zijn snel bereikbaar.

#### Bereikbaarheid:

- + Treinstation: 4,45 km
- + Bushalte: 0,07 km
- + Centrum: 5,02 km
- + Snelweg afrit: 1,38 km
- + Supermarkt : 0,50 km
- + Kinderopvang: 0,28 km
- + Basisonderwijs: 0,20 km
- + Voortgezetonderwijs: 1,11 km

#### Aanvaarding:

In overleg.

Ben je nieuwsgierig geworden? Neem contact met ons op en plan een bezichtiging!

#### Disclaimer:

De vermelde afmetingen zijn circa maten. Eventuele afwijkingen tussen de werkelijke en opgegeven circa maten/oppervlakten leiden niet tot enig recht op schadevergoeding. Er kunnen geen rechten worden ontleend aan de inhoud van deze specificaties.

## Kenmerken

Object gegevens	
<b>Soort woning</b>	Eengezinswoning
<b>Type woning</b>	Tussenwoning
<b>Bouwjaar</b>	1991

Maten object	
<b>Aantal kamers</b>	5 kamers
<b>Aantal slaapkamers</b>	3 slaapkamer(s)
<b>Inhoud woning</b>	337 m <sup>3</sup>
<b>Perceel oppervlakte</b>	153 m <sup>2</sup>
<b>Gebruiksoppervlakte woonfunctie</b>	80 m <sup>2</sup>
<b>Woonkamer</b>	29 m <sup>2</sup>

Details	
<b>Ligging</b>	Aan rustige weg, in woonwijk, vrij uitzicht
<b>Voorzieningen</b>	Mechanische ventilatie, Natuurlijke ventilatie
<b>Schuur / berging</b>	Vrijstaand steen
<b>Garage</b>	Geen garage
<b>Kabel</b>	Nee
<b>Buitenzonwering</b>	Nee

Energie	
<b>Energielabel</b>	A
<b>Isolatie</b>	Dakisolatie, Muurisolatie, Vloerisolatie
<b>Verwarming</b>	C.V.-Ketel
<b>Warmwater</b>	C.v.-ketel
<b>C.V.-ketel</b>	Kombi Kompakt HRE 36/30 A (Gas gestookt combiketel uit 2022, huur)

Tuin gegevens	
<b>Tuin</b>	Achtertuint, voortuin
<b>Tuin diepte (cm)</b>	1.350
<b>Tuin breedte (cm)</b>	540
<b>Hoofdtuin</b>	Achtertuint
<b>Positie</b>	Oost
<b>Kwaliteit</b>	Normaal



## Foto's



## Foto's



## Foto's





## Foto's

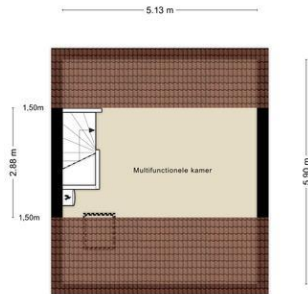

Aan de plattegronden kunnen geen rechten worden ontleend  
© Zibber www.zibber.nl

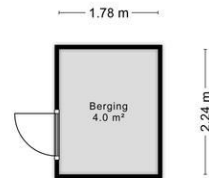

Aan de plattegronden kunnen geen rechten worden ontleend  
© Zibber www.zibber.nl





## Foto's





## Foto's



**Darwinstraat 42 - 6836 JH Arnhem**

**Roel Willemsen Garantiemakelaars**  
Ella Fitzgeraldstraat 37  
6836 DP, ARNHEM  
Tel: 026-3274455  
E-mail: [info@roelwillemsen.nl](mailto:info@roelwillemsen.nl)  
[www.roelwillemsen.nl](http://www.roelwillemsen.nl)

## Plattegrond



Aan de plattegronden kunnen geen rechten worden ontleend  
© Zibber [www.zibber.nl](http://www.zibber.nl)



# Plattegrond



Aan de plattegronden kunnen geen rechten worden ontleend  
© Zibber www.zibber.nl

## Plattegrond

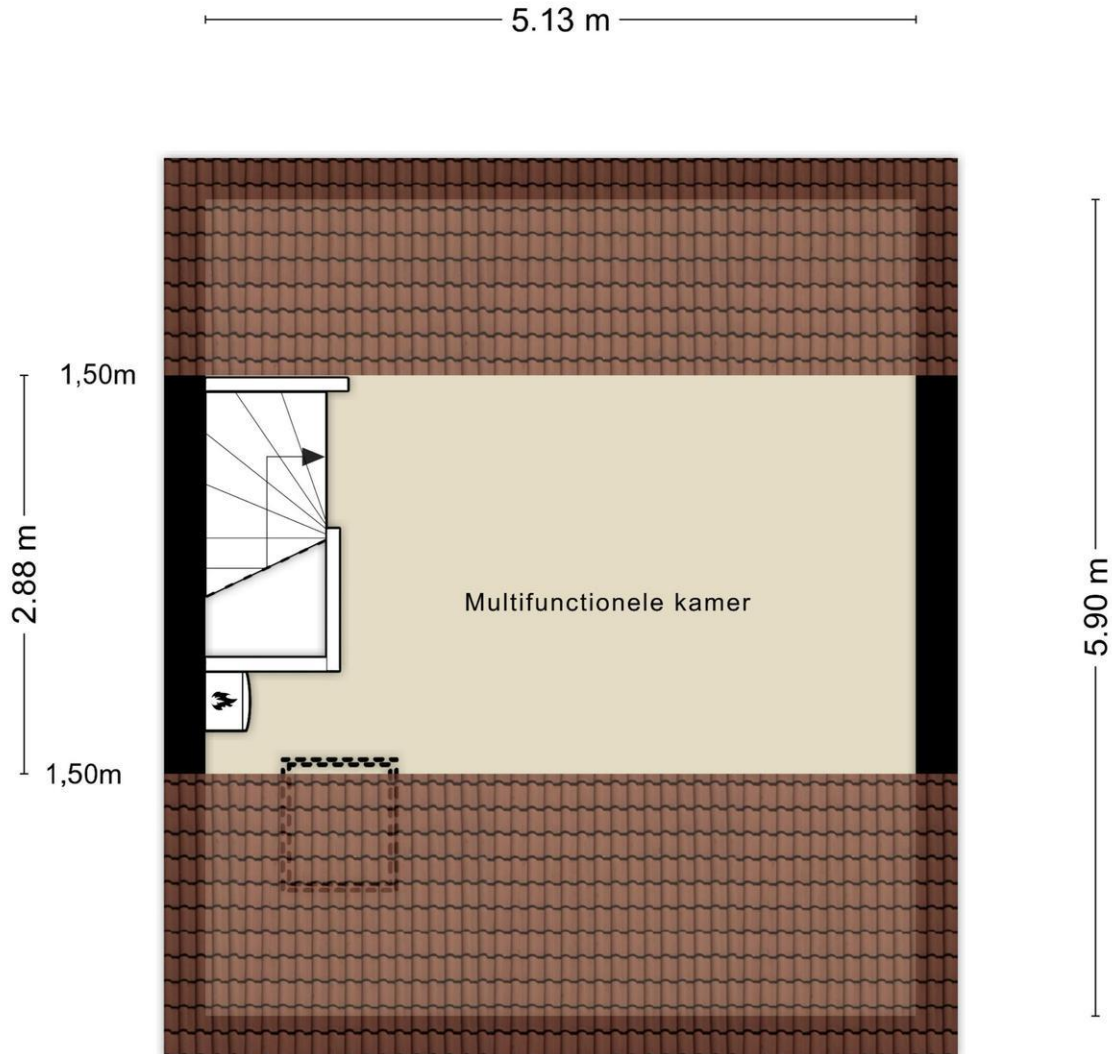

Aan de plattegronden kunnen geen rechten worden ontleend  
© Zibber [www.zibber.nl](http://www.zibber.nl)

## Plattegrond

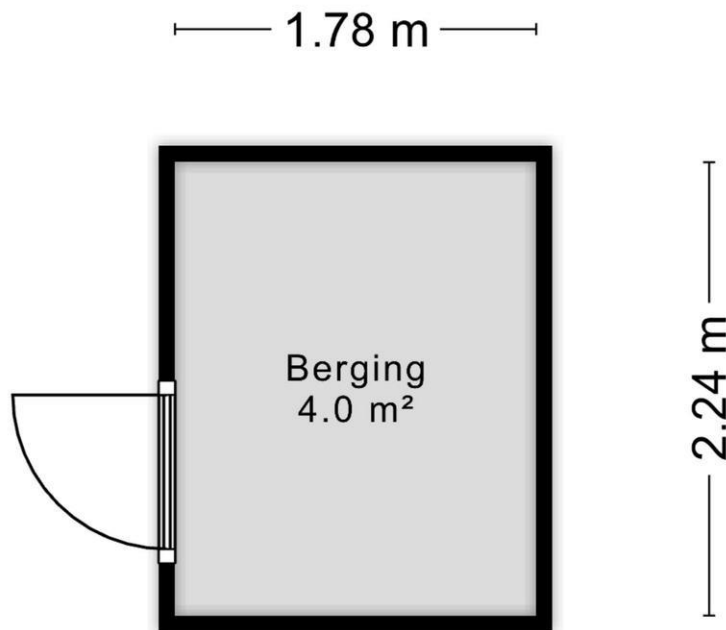

Aan de plattegronden kunnen geen rechten worden ontleend  
© Zibber [www.zibber.nl](http://www.zibber.nl)



## Plattegrond



Aan de plattegronden kunnen geen rechten worden ontleend  
© Zöber www.zoerber.nl

**Darwinstraat 42 - 6836 JH Arnhem**

**Roel Willemsen Garantiemakelaars**  
Ella Fitzgeraldstraat 37  
6836 DP, ARNHEM  
Tel: 026-3274455  
E-mail: [info@roelwillemsen.nl](mailto:info@roelwillemsen.nl)  
[www.roelwillemsen.nl](http://www.roelwillemsen.nl)



## Kadastrale gegevens

Adres	Darwinstraat 42
Postcode / Plaats	6836 JH Arnhem
Gemeente	Arnhem
Sectie / Perceel	AE / 1749
Oppervlakte	153 m <sup>2</sup>
Soort	Volle eigendom

Darwinstraat 42 - 6836 JH Arnhem

**Roel Willemsen Garantiemakelaars**  
Ella Fitzgeraldstraat 37  
6836 DP, ARNHEM  
Tel: 026-3274455  
E-mail: [info@roelwillemsen.nl](mailto:info@roelwillemsen.nl)  
[www.roelwillemsen.nl](http://www.roelwillemsen.nl)

## Locatie

Adres gegevens	
Adres	Darwinstraat 42
Postcode / plaats	6836 JH Arnhem
Provincie	Gelderland

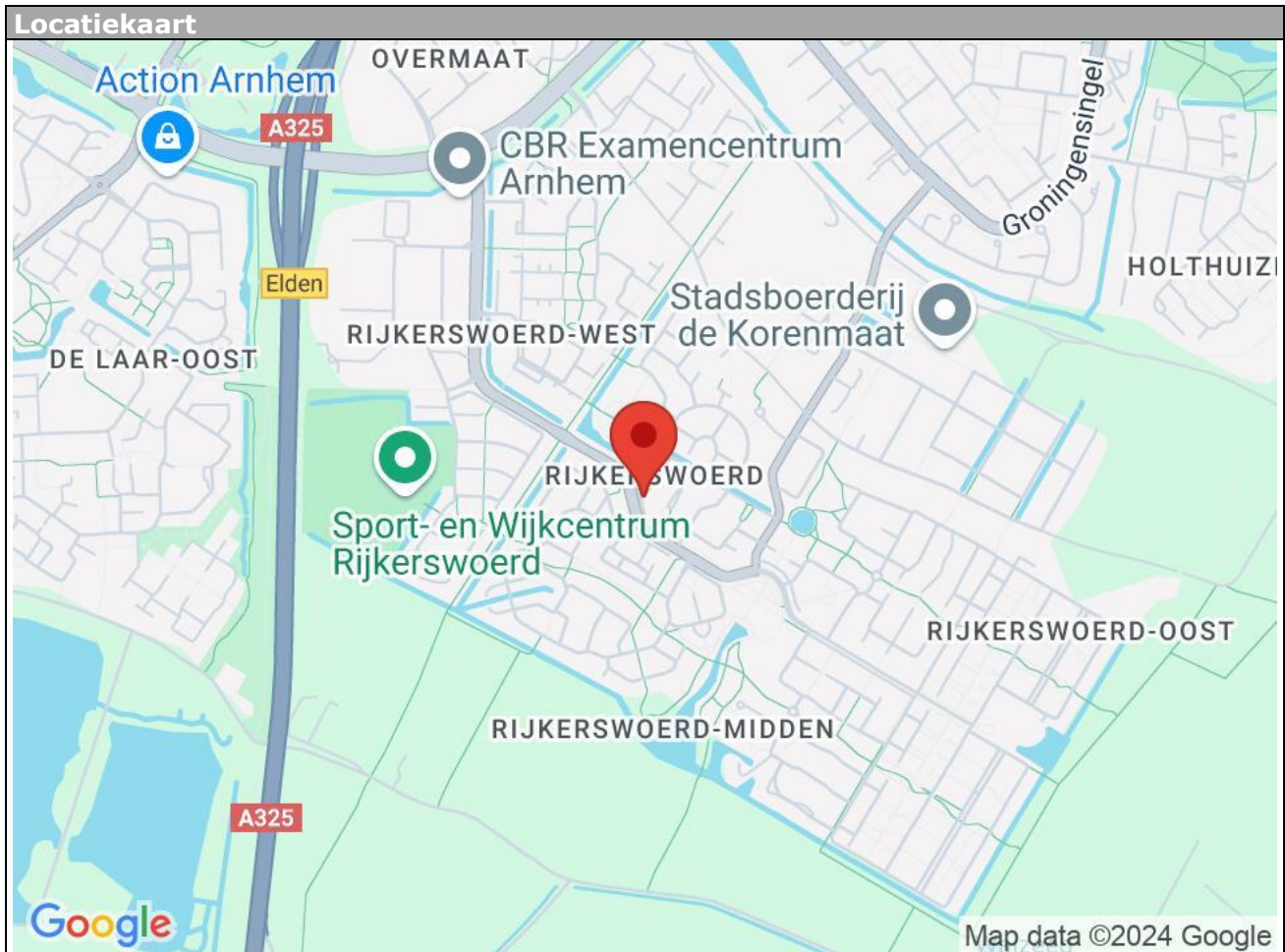

Darwinstraat 42 - 6836 JH Arnhem

**Roel Willemsen Garantiemakelaars**  
Ella Fitzgeraldstraat 37  
6836 DP, ARNHEM  
Tel: 026-3274455  
E-mail: [info@roelwillemsen.nl](mailto:info@roelwillemsen.nl)  
[www.roelwillemsen.nl](http://www.roelwillemsen.nl)



# Lijst van zaken

	Blijft achter	Gaat mee	Kan worden overgenomen	n.v.t.
<b>Woning</b>				
<i>Interieur</i>				
Verlichting, te weten:				
- Inbouwspots/dimmers	<input type="checkbox"/>	<input type="checkbox"/>	<input type="checkbox"/>	<input checked="" type="checkbox"/>
- Opbouwspots/armaturen/lampen/dimmers	<input checked="" type="checkbox"/>	<input type="checkbox"/>	<input type="checkbox"/>	<input type="checkbox"/>
- Losse (hang)lampen	<input checked="" type="checkbox"/>	<input type="checkbox"/>	<input type="checkbox"/>	<input type="checkbox"/>
-	<input type="checkbox"/>	<input type="checkbox"/>	<input type="checkbox"/>	<input checked="" type="checkbox"/>
-	<input type="checkbox"/>	<input type="checkbox"/>	<input type="checkbox"/>	<input checked="" type="checkbox"/>
(Losse)kasten, legplanken, te weten:				
-	<input type="checkbox"/>	<input type="checkbox"/>	<input type="checkbox"/>	<input checked="" type="checkbox"/>
-	<input type="checkbox"/>	<input type="checkbox"/>	<input type="checkbox"/>	<input checked="" type="checkbox"/>
Raamdecoratie/zonwering binnen, te weten:				
- Gordijnrails	<input checked="" type="checkbox"/>	<input type="checkbox"/>	<input type="checkbox"/>	<input type="checkbox"/>
- Gordijnen	<input type="checkbox"/>	<input type="checkbox"/>	<input type="checkbox"/>	<input checked="" type="checkbox"/>
- Overgordijnen	<input type="checkbox"/>	<input type="checkbox"/>	<input type="checkbox"/>	<input checked="" type="checkbox"/>
- Vitrages	<input type="checkbox"/>	<input type="checkbox"/>	<input type="checkbox"/>	<input checked="" type="checkbox"/>
- Rolgordijnen	<input checked="" type="checkbox"/>	<input type="checkbox"/>	<input type="checkbox"/>	<input type="checkbox"/>
- Lamellen	<input type="checkbox"/>	<input type="checkbox"/>	<input type="checkbox"/>	<input checked="" type="checkbox"/>
- Jaloezieën	<input type="checkbox"/>	<input type="checkbox"/>	<input type="checkbox"/>	<input checked="" type="checkbox"/>
- (Losse) horren/rolhorren	<input type="checkbox"/>	<input type="checkbox"/>	<input type="checkbox"/>	<input checked="" type="checkbox"/>
-	<input type="checkbox"/>	<input type="checkbox"/>	<input type="checkbox"/>	<input checked="" type="checkbox"/>
-	<input type="checkbox"/>	<input type="checkbox"/>	<input type="checkbox"/>	<input checked="" type="checkbox"/>
Vloerdecoratie, te weten:				
- Vloerbedekking	<input type="checkbox"/>	<input type="checkbox"/>	<input type="checkbox"/>	<input checked="" type="checkbox"/>
- Parketvloer	<input type="checkbox"/>	<input type="checkbox"/>	<input type="checkbox"/>	<input checked="" type="checkbox"/>
- Houten vloer(delen)	<input type="checkbox"/>	<input type="checkbox"/>	<input type="checkbox"/>	<input checked="" type="checkbox"/>
- Laminaat	<input checked="" type="checkbox"/>	<input type="checkbox"/>	<input type="checkbox"/>	<input type="checkbox"/>
- Plavuizen	<input type="checkbox"/>	<input type="checkbox"/>	<input type="checkbox"/>	<input checked="" type="checkbox"/>
-	<input type="checkbox"/>	<input type="checkbox"/>	<input type="checkbox"/>	<input checked="" type="checkbox"/>
-	<input type="checkbox"/>	<input type="checkbox"/>	<input type="checkbox"/>	<input checked="" type="checkbox"/>
(Voorzet) openhaard met toebehoren	<input type="checkbox"/>	<input type="checkbox"/>	<input type="checkbox"/>	<input checked="" type="checkbox"/>
Allesbrander	<input type="checkbox"/>	<input type="checkbox"/>	<input type="checkbox"/>	<input checked="" type="checkbox"/>
Houtkachel	<input type="checkbox"/>	<input type="checkbox"/>	<input type="checkbox"/>	<input checked="" type="checkbox"/>
(Gas)kachels	<input type="checkbox"/>	<input type="checkbox"/>	<input type="checkbox"/>	<input checked="" type="checkbox"/>

	<b>Blijft achter</b>	<b>Gaat mee</b>	<b>Kan worden overgenomen</b>	<b>n.v.t.</b>
Designradiator(en)	<input type="checkbox"/>	<input type="checkbox"/>	<input type="checkbox"/>	<input checked="" type="checkbox"/>
Radiatorafwerking	<input type="checkbox"/>	<input type="checkbox"/>	<input type="checkbox"/>	<input checked="" type="checkbox"/>
Overig, te weten:				
- Spiegelwanden	<input type="checkbox"/>	<input type="checkbox"/>	<input type="checkbox"/>	<input checked="" type="checkbox"/>
- Schilderij ophangstelsysteem	<input type="checkbox"/>	<input type="checkbox"/>	<input type="checkbox"/>	<input checked="" type="checkbox"/>
-	<input type="checkbox"/>	<input type="checkbox"/>	<input type="checkbox"/>	<input checked="" type="checkbox"/>
-	<input type="checkbox"/>	<input type="checkbox"/>	<input type="checkbox"/>	<input checked="" type="checkbox"/>
-	<input type="checkbox"/>	<input type="checkbox"/>	<input type="checkbox"/>	<input checked="" type="checkbox"/>
-	<input type="checkbox"/>	<input type="checkbox"/>	<input type="checkbox"/>	<input checked="" type="checkbox"/>

### **Keuken**

Keukenblok (met bovenkasten)	<input checked="" type="checkbox"/>	<input type="checkbox"/>	<input type="checkbox"/>	<input type="checkbox"/>
Keuken (inbouw)apparatuur, te weten:				
- Kookplaat	<input checked="" type="checkbox"/>	<input type="checkbox"/>	<input type="checkbox"/>	<input type="checkbox"/>
- (Gas)fornuis	<input type="checkbox"/>	<input type="checkbox"/>	<input type="checkbox"/>	<input checked="" type="checkbox"/>
- Afzuigkap	<input checked="" type="checkbox"/>	<input type="checkbox"/>	<input type="checkbox"/>	<input type="checkbox"/>
- Magnetron	<input type="checkbox"/>	<input type="checkbox"/>	<input type="checkbox"/>	<input checked="" type="checkbox"/>
- Oven	<input checked="" type="checkbox"/>	<input type="checkbox"/>	<input type="checkbox"/>	<input type="checkbox"/>
- Combi-oven/combimagnetron	<input type="checkbox"/>	<input type="checkbox"/>	<input type="checkbox"/>	<input checked="" type="checkbox"/>
- Koelkast	<input type="checkbox"/>	<input type="checkbox"/>	<input type="checkbox"/>	<input checked="" type="checkbox"/>
- Vriezer	<input type="checkbox"/>	<input type="checkbox"/>	<input type="checkbox"/>	<input checked="" type="checkbox"/>
- Koel-vriescombinatie	<input type="checkbox"/>	<input type="checkbox"/>	<input type="checkbox"/>	<input checked="" type="checkbox"/>
- Vaatwasser	<input checked="" type="checkbox"/>	<input type="checkbox"/>	<input type="checkbox"/>	<input type="checkbox"/>
- Quooker	<input type="checkbox"/>	<input type="checkbox"/>	<input type="checkbox"/>	<input checked="" type="checkbox"/>
- Koffiezetapparaat	<input type="checkbox"/>	<input type="checkbox"/>	<input type="checkbox"/>	<input checked="" type="checkbox"/>
-	<input type="checkbox"/>	<input type="checkbox"/>	<input type="checkbox"/>	<input checked="" type="checkbox"/>
-	<input type="checkbox"/>	<input type="checkbox"/>	<input type="checkbox"/>	<input checked="" type="checkbox"/>
Keukenaccessoires, te weten:				
-	<input type="checkbox"/>	<input type="checkbox"/>	<input type="checkbox"/>	<input checked="" type="checkbox"/>
-	<input type="checkbox"/>	<input type="checkbox"/>	<input type="checkbox"/>	<input checked="" type="checkbox"/>
-	<input type="checkbox"/>	<input type="checkbox"/>	<input type="checkbox"/>	<input checked="" type="checkbox"/>
-	<input type="checkbox"/>	<input type="checkbox"/>	<input type="checkbox"/>	<input checked="" type="checkbox"/>
-	<input type="checkbox"/>	<input type="checkbox"/>	<input type="checkbox"/>	<input checked="" type="checkbox"/>
-	<input type="checkbox"/>	<input type="checkbox"/>	<input type="checkbox"/>	<input checked="" type="checkbox"/>
-	<input type="checkbox"/>	<input type="checkbox"/>	<input type="checkbox"/>	<input checked="" type="checkbox"/>

### **Sanitair/sauna**

Toilet met de volgende toebehoren:				
- Toilet	<input checked="" type="checkbox"/>	<input type="checkbox"/>	<input type="checkbox"/>	<input type="checkbox"/>
- Toilethouder	<input checked="" type="checkbox"/>	<input type="checkbox"/>	<input type="checkbox"/>	<input type="checkbox"/>
- Toiletborstel(houder)	<input type="checkbox"/>	<input type="checkbox"/>	<input type="checkbox"/>	<input checked="" type="checkbox"/>
- Fontein	<input checked="" type="checkbox"/>	<input type="checkbox"/>	<input type="checkbox"/>	<input type="checkbox"/>

	Blijft achter	Gaat mee	Kan worden overgenomen	n.v.t.
-	<input type="checkbox"/>	<input type="checkbox"/>	<input type="checkbox"/>	<input checked="" type="checkbox"/>
-	<input type="checkbox"/>	<input type="checkbox"/>	<input type="checkbox"/>	<input checked="" type="checkbox"/>
Badkamer met de volgende toebehoren:				
- Ligbad	<input checked="" type="checkbox"/>	<input type="checkbox"/>	<input type="checkbox"/>	<input type="checkbox"/>
- Jacuzzi/whirlpool	<input type="checkbox"/>	<input type="checkbox"/>	<input type="checkbox"/>	<input checked="" type="checkbox"/>
- Douche (cabine/scherf)	<input checked="" type="checkbox"/>	<input type="checkbox"/>	<input type="checkbox"/>	<input type="checkbox"/>
- Stoomdouche (cabine)	<input type="checkbox"/>	<input type="checkbox"/>	<input type="checkbox"/>	<input checked="" type="checkbox"/>
- Wastafel	<input checked="" type="checkbox"/>	<input type="checkbox"/>	<input type="checkbox"/>	<input type="checkbox"/>
- Wastafelmeubel	<input checked="" type="checkbox"/>	<input type="checkbox"/>	<input type="checkbox"/>	<input type="checkbox"/>
- Planchet	<input type="checkbox"/>	<input type="checkbox"/>	<input type="checkbox"/>	<input checked="" type="checkbox"/>
- Toiletkast	<input type="checkbox"/>	<input type="checkbox"/>	<input type="checkbox"/>	<input checked="" type="checkbox"/>
- Toilet	<input checked="" type="checkbox"/>	<input type="checkbox"/>	<input type="checkbox"/>	<input type="checkbox"/>
- Toilethouder	<input type="checkbox"/>	<input type="checkbox"/>	<input type="checkbox"/>	<input checked="" type="checkbox"/>
- Toiletborstel(houder)	<input type="checkbox"/>	<input type="checkbox"/>	<input type="checkbox"/>	<input checked="" type="checkbox"/>
-	<input type="checkbox"/>	<input type="checkbox"/>	<input type="checkbox"/>	<input checked="" type="checkbox"/>
-	<input type="checkbox"/>	<input type="checkbox"/>	<input type="checkbox"/>	<input checked="" type="checkbox"/>
Sauna met toebehoren	<input type="checkbox"/>	<input type="checkbox"/>	<input type="checkbox"/>	<input checked="" type="checkbox"/>
	<input type="checkbox"/>	<input type="checkbox"/>	<input type="checkbox"/>	<input checked="" type="checkbox"/>
	<input type="checkbox"/>	<input type="checkbox"/>	<input type="checkbox"/>	<input checked="" type="checkbox"/>
<b>Exterieur/installaties/veiligheid/energiebesparing</b>				
Schotel/antenne	<input type="checkbox"/>	<input type="checkbox"/>	<input type="checkbox"/>	<input checked="" type="checkbox"/>
Brievenbus	<input type="checkbox"/>	<input type="checkbox"/>	<input type="checkbox"/>	<input checked="" type="checkbox"/>
Kluis	<input type="checkbox"/>	<input type="checkbox"/>	<input type="checkbox"/>	<input checked="" type="checkbox"/>
(Voordeur)bel	<input type="checkbox"/>	<input type="checkbox"/>	<input type="checkbox"/>	<input checked="" type="checkbox"/>
Alarminstallatie	<input type="checkbox"/>	<input type="checkbox"/>	<input type="checkbox"/>	<input checked="" type="checkbox"/>
(Veiligheids)sloten en overige inbraakpreventie	<input type="checkbox"/>	<input type="checkbox"/>	<input type="checkbox"/>	<input checked="" type="checkbox"/>
Rookmelders	<input type="checkbox"/>	<input type="checkbox"/>	<input type="checkbox"/>	<input checked="" type="checkbox"/>
(Klok)thermostaat	<input type="checkbox"/>	<input type="checkbox"/>	<input type="checkbox"/>	<input checked="" type="checkbox"/>
Airconditioning	<input type="checkbox"/>	<input type="checkbox"/>	<input type="checkbox"/>	<input checked="" type="checkbox"/>
Warmwatervoorziening, te weten:				
- CV-installatie	<input checked="" type="checkbox"/>	<input type="checkbox"/>	<input type="checkbox"/>	<input type="checkbox"/>
- Boiler	<input type="checkbox"/>	<input type="checkbox"/>	<input type="checkbox"/>	<input checked="" type="checkbox"/>
- Geiser	<input type="checkbox"/>	<input type="checkbox"/>	<input type="checkbox"/>	<input checked="" type="checkbox"/>
-	<input type="checkbox"/>	<input type="checkbox"/>	<input type="checkbox"/>	<input checked="" type="checkbox"/>
-	<input type="checkbox"/>	<input type="checkbox"/>	<input type="checkbox"/>	<input checked="" type="checkbox"/>
-	<input type="checkbox"/>	<input type="checkbox"/>	<input type="checkbox"/>	<input checked="" type="checkbox"/>
Screens	<input type="checkbox"/>	<input type="checkbox"/>	<input type="checkbox"/>	<input checked="" type="checkbox"/>
Rolluiken	<input checked="" type="checkbox"/>	<input type="checkbox"/>	<input type="checkbox"/>	<input type="checkbox"/>
Zonwering buiten	<input type="checkbox"/>	<input type="checkbox"/>	<input type="checkbox"/>	<input checked="" type="checkbox"/>
-	<input type="checkbox"/>	<input type="checkbox"/>	<input type="checkbox"/>	<input checked="" type="checkbox"/>
-	<input type="checkbox"/>	<input type="checkbox"/>	<input type="checkbox"/>	<input checked="" type="checkbox"/>
Isolatievoorzieningen (voorzetramen/radiatorfolie etc.), te weten:				
-	<input type="checkbox"/>	<input type="checkbox"/>	<input type="checkbox"/>	<input checked="" type="checkbox"/>
-	<input type="checkbox"/>	<input type="checkbox"/>	<input type="checkbox"/>	<input checked="" type="checkbox"/>



	<b>Blijft achter</b>	<b>Gaat mee</b>	<b>Kan worden overgenomen</b>	<b>n.v.t.</b>
Telefoonaansluiting/internetaansluiting	<input type="checkbox"/>	<input type="checkbox"/>	<input type="checkbox"/>	<input checked="" type="checkbox"/>
Veiligheidsschakelaar wasautomaat	<input type="checkbox"/>	<input type="checkbox"/>	<input type="checkbox"/>	<input checked="" type="checkbox"/>
Waterslot wasautomaat	<input type="checkbox"/>	<input type="checkbox"/>	<input type="checkbox"/>	<input checked="" type="checkbox"/>
Zonnepanelen	<input type="checkbox"/>	<input type="checkbox"/>	<input type="checkbox"/>	<input checked="" type="checkbox"/>
Oplaadpunt elektrische auto	<input type="checkbox"/>	<input type="checkbox"/>	<input type="checkbox"/>	<input checked="" type="checkbox"/>
	<input type="checkbox"/>	<input type="checkbox"/>	<input type="checkbox"/>	<input checked="" type="checkbox"/>
	<input type="checkbox"/>	<input type="checkbox"/>	<input type="checkbox"/>	<input checked="" type="checkbox"/>

## Tuin

### Inrichting

Tuinaanleg/bestrating	<input checked="" type="checkbox"/>	<input type="checkbox"/>	<input type="checkbox"/>	<input type="checkbox"/>
Beplanting	<input type="checkbox"/>	<input type="checkbox"/>	<input type="checkbox"/>	<input checked="" type="checkbox"/>
	<input type="checkbox"/>	<input type="checkbox"/>	<input type="checkbox"/>	<input checked="" type="checkbox"/>

### Verlichting/installaties

Buitenverlichting	<input type="checkbox"/>	<input type="checkbox"/>	<input type="checkbox"/>	<input checked="" type="checkbox"/>
Tijd- of schemerschakelaar/bewegingsmelder	<input type="checkbox"/>	<input type="checkbox"/>	<input type="checkbox"/>	<input checked="" type="checkbox"/>
	<input type="checkbox"/>	<input type="checkbox"/>	<input type="checkbox"/>	<input checked="" type="checkbox"/>

### Bebouwing

Tuinhuis/buitenberging	<input checked="" type="checkbox"/>	<input type="checkbox"/>	<input type="checkbox"/>	<input type="checkbox"/>
Kasten/werkbank in tuinhuis/berging	<input type="checkbox"/>	<input type="checkbox"/>	<input type="checkbox"/>	<input checked="" type="checkbox"/>
(Broei)kas	<input type="checkbox"/>	<input type="checkbox"/>	<input type="checkbox"/>	<input checked="" type="checkbox"/>
	<input type="checkbox"/>	<input type="checkbox"/>	<input type="checkbox"/>	<input checked="" type="checkbox"/>
	<input type="checkbox"/>	<input type="checkbox"/>	<input type="checkbox"/>	<input checked="" type="checkbox"/>

### Overig

Overige tuin, te weten:				
- (Sier)hek	<input type="checkbox"/>	<input type="checkbox"/>	<input type="checkbox"/>	<input checked="" type="checkbox"/>
- Vlaggenmast(houder)	<input type="checkbox"/>	<input type="checkbox"/>	<input type="checkbox"/>	<input checked="" type="checkbox"/>
-	<input type="checkbox"/>	<input type="checkbox"/>	<input type="checkbox"/>	<input checked="" type="checkbox"/>
-	<input type="checkbox"/>	<input type="checkbox"/>	<input type="checkbox"/>	<input checked="" type="checkbox"/>

## Overig

Zijn er zaken die geen eigendom zijn van verkoper omdat er sprake is van een leasecontract of huurcontract. Zo ja, neemt verkoper de zaak mee of wordt het betreffende contract overgenomen?	Ja	Nee	Gaat mee	Moet worden overgenomen
CV	<input type="checkbox"/>	<input type="checkbox"/>	<input type="checkbox"/>	<input checked="" type="checkbox"/>
Boiler	<input type="checkbox"/>	<input checked="" type="checkbox"/>	<input type="checkbox"/>	<input type="checkbox"/>
Zonnepanelen	<input type="checkbox"/>	<input checked="" type="checkbox"/>	<input type="checkbox"/>	<input type="checkbox"/>
	<input type="checkbox"/>	<input checked="" type="checkbox"/>	<input type="checkbox"/>	<input type="checkbox"/>
	<input type="checkbox"/>	<input checked="" type="checkbox"/>	<input type="checkbox"/>	<input type="checkbox"/>
	<input type="checkbox"/>	<input checked="" type="checkbox"/>	<input type="checkbox"/>	<input type="checkbox"/>
Bijlage(n) over te nemen contracten:				
-				
-				

# Vragenlijst voor de verkoop van een woning

## DEEL B

### 1 Bijzonderheden

- a. Zijn er nadat u het perceel in eigendom hebt gekregen nog andere, eventuele aanvullende notariële of onderhandse akten opgesteld met betrekking tot het perceel? **Nee**

Zo ja, welke? : \_\_\_\_\_  
\_\_\_\_\_  
\_\_\_\_\_

- b. Zijn er mondelinge of schriftelijke afspraken gemaakt over aangrenzende percelen? **Niet bekend**  
(Denk hierbij aan regelingen voor het gebruik van een poort, schuur, garage, tuin, overeenkomsten met meerdere burens, toezeggingen, erfafscheidingen.)

Zo ja, welke zijn dat? : \_\_\_\_\_  
\_\_\_\_\_  
\_\_\_\_\_

- c. Wijken de huidige terreinafscheidingen af van de kadastrale eigendomsgrenzen? **Niet bekend**  
(Denk hierbij ook aan strookjes grond van de gemeente die u in gebruik heeft, of grond van u die gebruikt wordt door de burens.)

Zo ja, waaruit bestaat die afwijking? : \_\_\_\_\_  
\_\_\_\_\_  
\_\_\_\_\_

- d. Is een gedeelte van de woning, schuur, garage of schutting gebouwd op grond van de burens of andersom? **Niet bekend**

Zo ja, graag nader toelichten: : \_\_\_\_\_  
\_\_\_\_\_  
\_\_\_\_\_



e. Heeft u grond van derden in gebruik? **Niet bekend**

Zo ja, welke grond? : \_\_\_\_\_  
\_\_\_\_\_  
\_\_\_\_\_

f. Rusten er 'bijzondere lasten en beperkingen' op de woning en/of het perceel? **Nee**  
(Bijzondere lasten en beperkingen kunnen privaatrechtelijke beperkingen zijn zoals (lijdende) erfdienstbaarheden (bijvoorbeeld een recht van overpad), kwalitatieve verplichtingen, kettingbedingen, vruchtgebruik, voorkeursrecht (bijvoorbeeld een eerste recht van koop), opstalrecht, erfpacht, huurkoop. Het kan ook gaan om publiekrechtelijke beperkingen zoals een aanschrijving van de gemeente in het kader van een illegale verbouwing)

Zo ja, welke? : \_\_\_\_\_  
\_\_\_\_\_  
\_\_\_\_\_

g. Is de Wet voorkeursrecht gemeenten van toepassing? **Nee**

h. Is er een anti-speculatiebeding en/of zelfbewoningsplicht van toepassing op de woning? **Nee**

Zo ja, hoe lang nog? : \_\_\_\_\_  
\_\_\_\_\_  
\_\_\_\_\_

i. Is er sprake van een beschermd stads- of dorpsgezicht of loopt er een procedure tot aanwijzing daartoe? **Nee**

Is er sprake van een gemeentelijk-, provinciaal-of rijksmonument of loopt er een procedure tot aanwijzing daartoe? **Nee**

Is er volgens het bestemmingsplan sprake van een beeldbepalend of karakteristiek object? **Nee**

j. Is er sprake (geweest) van ruilverkaveling? **Nee**

Zo ja, moet u hiervoor ruilverkavelingsrente betalen? Ja / Nee

Zo ja, hoeveel en voor hoe lang? Bedrag: €  
 \_\_\_\_\_  
 \_\_\_\_\_

Duur: \_\_\_\_\_ : \_\_\_\_\_  
 \_\_\_\_\_  
 \_\_\_\_\_

k. Is er sprake van onteigening? **Nee**

l. Is de woning of de grond geheel of gedeeltelijk verhuurd of bij anderen in gebruik? **Nee**

Zo ja: Is er een huurcontract/ gebruiksovereenkomst? Ja / Nee

Indien er geen contract of overeenkomst is, beschrijf hieronder wat (mondeling) met de huurder/ gebruiker is afgesproken: \_\_\_\_\_  
 \_\_\_\_\_  
 \_\_\_\_\_

Welk gedeelte is verhuurd/ in gebruik gegeven? \_\_\_\_\_ : \_\_\_\_\_  
 \_\_\_\_\_  
 \_\_\_\_\_

Welke delen vallen onder gezamenlijk gebruik? \_\_\_\_\_ : \_\_\_\_\_  
 \_\_\_\_\_  
 \_\_\_\_\_

Welke zaken zijn van de huurder en mag hij verwijderen bij ontruiming? \_\_\_\_\_ : \_\_\_\_\_  
 (Bijvoorbeeld geiser, keuken, lampen.) \_\_\_\_\_  
 \_\_\_\_\_

Heeft de huurder een waarborgsom gestort? Ja / Nee

Zo ja, hoeveel? €  
 \_\_\_\_\_  
 \_\_\_\_\_

Heeft u nog andere afspraken met de huurders gemaakt?

Ja / Nee

Zo ja, welke?

: \_\_\_\_\_  
\_\_\_\_\_  
\_\_\_\_\_

- m. Is er over de woning een geschil/procedures gaande, al dan niet bij de rechter, huurcommissie of een andere instantie?(bijvoorbeeld onteigening/kwesties met burens, zoals erfdienstbaarheden, recht van overpad, erfafscheidingen e.d.)

**Nee**

Zo ja, welke is/zijn dat?

: \_\_\_\_\_  
\_\_\_\_\_  
\_\_\_\_\_

- n. Is er bezwaar gemaakt tegen de waardebeschikking WOZ?

**Nee**

Zo ja, toelichting:

: \_\_\_\_\_  
\_\_\_\_\_  
\_\_\_\_\_

- o. Zijn er door de overheid of nutsbedrijven verbeteringen of herstellingen voorgeschreven of aangekondigd die nog niet naar behoren zijn uitgevoerd?

**Nee**

Zo ja, welke?

: \_\_\_\_\_  
\_\_\_\_\_  
\_\_\_\_\_

- p. Zijn er in het verleden subsidies of premies verstrekt die bij verkoop van de woning voor een deel kunnen worden teruggevorderd?

**Nee**

Zo ja, welke?

: \_\_\_\_\_  
\_\_\_\_\_  
\_\_\_\_\_

- q. Is de woning onbewoonbaar verklaard of in het verleden ooit onbewoonbaar verklaard geweest?

**Nee**

Zo ja, waarom?

: \_\_\_\_\_  
\_\_\_\_\_  
\_\_\_\_\_

- r. Is er bij verkoop sprake van een omzetbelastingheffing? **Nee**  
(Bijvoorbeeld omdat het een voormalig bedrijfsonroerendgoed is, of een woning met praktijkgedeelte, of omdat u pas ingrijpend verbouwd hebt.)

Zo ja, waarom?

: \_\_\_\_\_  
\_\_\_\_\_  
\_\_\_\_\_

- s. Hoe gebruikt u de woning nu? **: Woning**  
(Bijvoorbeeld woning, praktijk, winkel, opslag)

Is dat gebruik volgens de gemeente toegestaan?

**Ja**

Zo nee, heeft de gemeente dit strijdige gebruik wel eens bij u aangekaart?

Ja / Nee

Hoe heeft de gemeente dit strijdige gebruik bij u aangekaart?

: \_\_\_\_\_  
\_\_\_\_\_  
\_\_\_\_\_

## 2 Gevels

- a. Is er sprake (geweest) van vochtdoorslag of aanhoudend vochtige plekken op de gevels? Ja / Nee

Zo ja, waar?

**: Niet bekend**

- b. Zijn er (gerepareerde) scheuren/beschadigingen in/aan de gevels aanwezig? Ja / Nee

Zo ja, waar?

**: Niet bekend**

- c. Zijn de gevels tijdens de bouw geïsoleerd?

**Niet bekend**

Zo nee, zijn de gevels daarna (deels) geïsoleerd?

**Niet**

**Darwinstraat 42 - 6836 JH Arnhem**

**Roel Willemsen Garantiemakelaars  
Ella Fitzgeraldstraat 37  
6836 DP, ARNHEM  
Tel: 026-3274455  
E-mail: [info@roelwillemsen.nl](mailto:info@roelwillemsen.nl)  
[www.roelwillemsen.nl](http://www.roelwillemsen.nl)**



**bekend**

Zo ja, wanneer heeft de isolatie van de gevels plaatsgevonden en met welk isolatiemateriaal? : **Niet bekend**

Heeft u een certificaat of bewijs van het na-isoleren? Ja / Nee

Is er sprake van volledige isolatie? Ja / Nee / Niet bekend

Zo nee, welke delen van de gevels zijn er niet geïsoleerd? : **Niet bekend**

d. Zijn de gevels ooit gereinigd? **Niet bekend**

Zo ja, volgens welke methode en wanneer? : **Niet bekend**

### **3 Dak(en)**

a. Hoe oud zijn de daken ongeveer? Platte daken: : **Niet bekend**

Overige daken: : **Niet bekend**

b. Heeft u last van daklekkages (gehad)? Ja / Nee

Zo ja, waar? : **Niet bekend**

c. Zijn er in het verleden gebreken geconstateerd aan de dakconstructie zoals scheve, doorbuigende, krakende, beschadigde en/of aangetaste dakdelen? Ja / Nee

Zo ja, waar? : **Niet bekend**



d. Heeft u het dak al eens (gedeeltelijk) laten vernieuwen c.q. laten repareren? Ja / Nee

Zo ja, welk (gedeelte van het) dak en : **Niet bekend**  
waarom?

e. Is het dak tijdens de bouw geïsoleerd? Platte daken: **Niet bekend**

Overige daken: **Niet bekend**

Zo nee, is het dak daarna geïsoleerd? Platte daken: **Niet bekend**

Overige daken: **Niet bekend**

Zo ja, wanneer heeft de isolatie : \_\_\_\_\_  
plaatsgevonden en met welk \_\_\_\_\_  
isolatiemateriaal? \_\_\_\_\_

Heeft u een certificaat of bewijs van het na-isoleren? Ja / Nee

Is er sprake van volledige isolatie? Platte daken: **Niet bekend**

Overige daken: **Niet bekend**

Zo nee, welke delen zijn er niet : **Niet bekend**  
geïsoleerd?

f. Zijn de regenwaterafvoeren lek of verstopt? Ja / Nee

Zo ja, toelichting: : **Niet bekend**

g. Zijn de dakgoten lek of verstopt? Ja / Nee

Zo ja, toelichting: : **Niet bekend**

#### **4 Kozijnen, ramen en deuren**

a. Van welk materiaal zijn de buitenkozijnen : **Niet bekend**  
gemaakt?  
(bijvoorbeeld hout, kunststof of  
aluminium of een andersoortig materiaal)

b. Wanneer zijn de buitenkozijnen, ramen : **Niet bekend**  
en deuren voor het laatst geschilderd?

Is dit gebeurd door een erkend schildersbedrijf? Ja / Nee

Zo ja, door wie? : **Niet bekend**

c. Functioneren alle scharnieren en sloten? Ja / Nee

Zo nee, toelichting: : **Niet bekend**

d. Zijn voor alle afsluitbare deuren, ramen etc. sleutels aanwezig? Ja / Nee

Zo nee, voor welke deuren, ramen etc. : **Niet bekend**  
niet?

e. Is er sprake van isolerende beglazing? Ja / Nee

Zo ja, welk type glas? : **Niet bekend**  
(bijvoorbeeld HR, HR+, HR++ of  
HR+++; zie de glassponning waarin  
doorgaans staat vermeld welke type glas  
er is geplaatst)

Is er sprake van isolerende beglazing in de gehele woning? Ja / Nee

Zo nee, welke ramen zijn niet geïsoleerd? : **Niet bekend**

- f. Is er bij de isolerende beglazing sprake van condensvorming tussen het glas? Ja / Nee  
(Denk aan lekkende ruiten.)

Zo ja, waar? : **Niet bekend**

## **5 Vloeren, plafonds en wanden**

- a. Is er sprake (geweest) van vochtdoorslag of optrekkend vocht op de vloeren, Ja / Nee  
plafonds en/of wanden?

Zo ja, waar? : **Niet bekend**

- b. Is er sprake (geweest) van schimmelvorming op de vloeren, plafonds en/of Ja / Nee  
wanden?

Zo ja, waar? : **Niet bekend**

- c. Zijn er (gerepareerde) of (verborgen) scheuren en/of beschadigingen in/aan Ja / Nee  
vloeren, plafonds en/of wanden aanwezig?

Zo ja, waar? : **Niet bekend**

- d. Hebben zich in het verleden problemen voorgedaan met de afwerkingen? Ja / Nee  
(Bijvoorbeeld loszittend tegelwerk, loslatend behang of spuitwerk, holklinkend  
of loszittend stucwerk, etc.)

Zo ja, waar? : **Niet bekend**

- e. Is er sprake (geweest) van gebreken aan de vloerconstructie, zoals scheve, Ja / Nee  
doorbuigende, krakende, beschadigde en/of aangetaste vloerdelen?

Zo ja, waar? : **Niet bekend**

- f. Is er sprake van vloerisolatie? **Niet  
bekend**



Zo ja, wanneer heeft de isolatie van de vloer plaatsgevonden en met welk isolatiemateriaal? : **Niet bekend**

Heeft u een certificaat of bewijs van het na-isoleren? Ja / Nee

Is er sprake van volledige isolatie? **Niet bekend**

Zo nee, welke delen zijn er niet geïsoleerd? : **Niet bekend**

## **6 Fundering, kruipruimte en kelder**

a. Is er sprake (geweest) van gebreken aan de fundering? **Niet bekend**

Zo ja, waar? : **Niet bekend**

b. Is de kruipruimte toegankelijk? Ja / Nee

Is de kruipruimte droog? Ja / Nee / Meestal

Zo nee of meestal, toelichting: : **Niet bekend**

c. Is er sprake van vochtdoorslag door de kelderwand? Ja / Nee / Soms

Zo ja of soms, toelichting: : **Niet bekend**

d. Is de grondwaterstand in de afgelopen jaren waarneembaar gewijzigd of is er sprake van wateroverlast geweest? Ja / Nee

Zo ja, heeft dit tot problemen geleid in de vorm van water in de kruipruimte c.q. kelder? Ja / Nee / n.v.t.



Zo nee, tot wat voor andere problemen heeft dit geleid? : **Niet bekend**

## 7 Installaties

- a. Wat voor warmte-installatie(s) is/zijn er aanwezig in de woning? : **Cv- ketel**  
(bijvoorbeeld cv-installatie, WTW-systeem, WKO-systeem, (hybride) warmtepomp, airconditioning, zonneboiler, elektrische boiler, pelletkachel dan wel een andere installatie)

Is/zijn de installatie(s) eigendom? **Nee**

Zo nee, toelichting: : **Cv-ketel heeft een huurcontract. Deze kan ook afgekocht worden.**  
(bijvoorbeeld de installatie(s) is/ zijn gehuurd of geleased. Tevens huur-/leaseprijs vermelden)

Merk van de installatie(s): : **Intergas**

Type(nummer) van de installatie(s): : **Kombi Kompakt HRE 36/30**

Installatiedatum van de installatie(s): : **2022**

Op welke datum is/zijn deze installatie(s) voor het laatst onderhouden? : **Niet bekend**

Is het onderhoud uitgevoerd door een erkend bedrijf? Ja / Nee

Zo ja, door wie? : **Kemkens**

- b. Zijn er de afgelopen tijd zaken opgevallen ten aanzien van de installatie(s)? Ja / Nee  
(bijvoorbeeld de cv-installatie moet meer dan 1 keer per jaar bijgevuld worden of de installatie functioneert niet goed)

Zo ja, wat is u opgevallen? : **Niet bekend**

**Darwinstraat 42 - 6836 JH Arnhem**

**Roel Willemsen Garantiemakelaars  
Ella Fitzgeraldstraat 37  
6836 DP, ARNHEM  
Tel: 026-3274455  
E-mail: info@roelwillemsen.nl  
www.roelwillemsen.nl**

c. Zijn er radiatoren die niet warm worden? Ja / Nee

Zo ja, welke? : **Niet bekend**

d. Zijn er radiatoren of (water)leidingen die lekken? Ja / Nee

Zo ja, waar en welke? : **Niet bekend**

e. Zijn er radiatoren of (water)leidingen die ooit zijn bevroren? Ja / Nee

Zo ja, waar? : **Niet bekend**

f. Heeft u vloerverwarming in de woning? Ja / Nee

Zo ja, betreft dit elektrische vloerverwarming, vloerverwarming met warm water of anders? Elektrisch: Ja / Nee

warm water: Ja / Nee

overig, namelijk : \_\_\_\_\_  
\_\_\_\_\_  
\_\_\_\_\_

Waar bevindt zich de elektrische vloerverwarming? : \_\_\_\_\_  
\_\_\_\_\_  
\_\_\_\_\_

Waar bevindt zich de vloerverwarming met warm water? : \_\_\_\_\_  
\_\_\_\_\_  
\_\_\_\_\_

Waar bevindt zich de overige vloerverwarming? : \_\_\_\_\_  
\_\_\_\_\_  
\_\_\_\_\_



g. Zijn er vertrekken die niet (goed) warm worden? Ja / Nee

Zo ja, welke? : **Niet bekend**

h. Heeft de woning zonnepanelen die uw eigendom zijn? **Nee**

Heeft de woning zonnepanelen die worden gehuurd of geleased? Ja / Nee

Kan het huurcontract/ leasecontract worden overgenomen door koper? Zo ja, dan overnamecontract opvragen. Ja / Nee / Niet bekend

Hoeveel zonnepanelen zijn er aanwezig? Aantal: \_\_\_\_\_

Zo ja, blijven de zonnepanelen achter? Ja / Nee / n.v.t./Nader overeen te komen

Wat is de capaciteit van één zonnepaneel? : \_\_\_\_\_  
\_\_\_\_\_  
(De capaciteit van zonnepanelen wordt uitgedrukt in Wattpiek (Wp). Bijvoorbeeld één zonnepaneel levert 390 Wp.

Functioneren alle zonnepanelen? Ja / Nee / Niet bekend

Wat is het merk/ type van de zonnepanelen? : \_\_\_\_\_  
\_\_\_\_\_  
\_\_\_\_\_

Maakt u gebruik van een app om de opbrengst van de zonnepanelen te bekijken? Ja / Nee

Zo ja, welke? : \_\_\_\_\_  
\_\_\_\_\_  
\_\_\_\_\_





In welk jaar zijn de zonnepanelen geplaatst en door wie? Jaar: \_\_\_\_\_  
\_\_\_\_\_  
\_\_\_\_\_

Installateur: \_\_\_\_\_  
\_\_\_\_\_  
\_\_\_\_\_

Is de btw over het aankoopbedrag teruggevraagd van de belastingdienst? Ja / Nee

Hoeveel stroom heeft u het afgelopen jaar opgewekt? Jaar: \_\_\_\_\_  
\_\_\_\_\_  
\_\_\_\_\_

Aantal kWh: \_\_\_\_\_  
\_\_\_\_\_  
\_\_\_\_\_

Hoe lang zit er nog fabrieksgarantie op de zonnepanelen? \_\_\_\_\_  
\_\_\_\_\_  
\_\_\_\_\_

Zijn de zonnepanelen aangeschaft met subsidie? Ja / Nee

Zo ja, moet de subsidie worden terugbetaald? Ja / Nee / n.v.t.

Zo ja, welk bedrag moet worden terugbetaald? \_\_\_\_\_ €  
\_\_\_\_\_

i. In welk jaar zijn voor het laatst de aanwezige schoorsteenkanalen/rookgasafvoeren geveegd/gereinigd? : **Niet bekend**

j. Wanneer heeft u de aanwezige schoorsteenkanalen voor het laatst gebruikt? : **Niet bekend**

**Darwinstraat 42 - 6836 JH Arnhem**

**Roel Willemsen Garantiemakelaars  
Ella Fitzgeraldstraat 37  
6836 DP, ARNHEM  
Tel: 026-3274455  
E-mail: info@roelwillemsen.nl  
www.roelwillemsen.nl**



Is de trek van aanwezige schoorsteenkanalen goed?

Ja / Nee /  
Niet  
bekend

k. Zijn er onderdelen van de elektrische installatie vernieuwd? (onder de elektrische installatie wordt verstaan alle elektra leidingen/ schakelaars stopcontacten, meterkast e.d.)

**Niet  
bekend**

Zo ja, wanneer en welke onderdelen? : **Niet bekend**

Zijn er gebreken aan de elektrische installatie?

Ja / Nee

Zo ja, welke? : **Niet bekend**

l. Is er een laadpaal aanwezig voor een elektrische auto?

**Nee**

Zo ja, waar bevindt deze zich? : \_\_\_\_\_  
\_\_\_\_\_  
\_\_\_\_\_

Blijft deze achter?

Ja / Nee / n.v.t./Nader  
overeen te komen

m. Is er mechanische ventilatie of een soortgelijk systeem aanwezig?

**Nee**

Zo ja, functioneert dit systeem naar behoren?

Ja / Nee

Zo nee, toelichting: : \_\_\_\_\_  
\_\_\_\_\_  
\_\_\_\_\_

Wanneer is dit systeem voor het laatst  
onderhouden? : \_\_\_\_\_  
\_\_\_\_\_  
\_\_\_\_\_

Hoe oud is dit systeem ongeveer? : \_\_\_\_\_  
\_\_\_\_\_

**Darwinstraat 42 - 6836 JH Arnhem**

**Roel Willemsen Garantiemakelaars  
Ella Fitzgeraldstraat 37  
6836 DP, ARNHEM  
Tel: 026-3274455  
E-mail: info@roelwillemsen.nl  
www.roelwillemsen.nl**



n. Is er een domoticsysteem of een soortgelijk systeem aanwezig? (Een domoticsysteem bedient de verwarming, verlichting, verwarming, audio, ventilatie e.d. automatisch) **Nee**

Zo ja, functioneert dit systeem naar behoren? Ja / Nee

Zo nee, toelichting: : \_\_\_\_\_  
\_\_\_\_\_  
\_\_\_\_\_

Hoe oud is dit systeem ongeveer? : \_\_\_\_\_  
\_\_\_\_\_  
\_\_\_\_\_

o. Zijn er rookmelders op iedere verdieping aanwezig? Ja / Nee

Zo ja, hoe oud zijn de rookmelders ongeveer? : **Niet bekend**

## 8 Sanitair, riolering en keuken

a. Zijn er beschadigingen aan wastafels, douche, bad, toiletten, gootstenen en kranen? Ja / Nee

Zo ja, welke? : **Niet bekend**

b. Hoe oud is de badkamer ongeveer? : **Niet bekend**

c. Lopen de afvoeren van wastafels, douche, bad, toiletten, gootstenen en kranen goed door? Ja / Nee

Zo nee, welke niet? : **Niet bekend**

d. Is de woning aangesloten op het gemeentelijke riool? **Ja**

- e. Zijn er gebreken (geweest) aan de riolering, zoals breuken, stankoverlast, lekkages, etc.? Ja / Nee

Zo ja, welke? **: Niet bekend**

- f. Is er een andere voorziening, zoals een septictank, beerput of dergelijk aanwezig? **Niet bekend**

Zo ja, wat is er aanwezig en hoe dient dit te worden onderhouden? **: Niet bekend**

- g. Van welk jaar dateert de keukenopstelling ongeveer? **: Niet bekend**

- h. Van welk jaar dateert de inbouwapparatuur ongeveer? **: Niet bekend**

Functioneert alle inbouwapparatuur? Ja / Nee

Zo nee, welk inbouwapparaat functioneert niet? **: Niet bekend**

- i. Heeft u een kokend water kraan? (bijvoorbeeld een Quooker kraan of een soortgelijke kraan) **Nee**

Zo ja, functioneert deze kraan naar behoren en hoe oud is deze kraan ongeveer? : \_\_\_\_\_  
\_\_\_\_\_  
\_\_\_\_\_

## 9 Diversen

- a. Wat is het bouwjaar van de woning? **: 1991**

- b. Zijn er asbesthoudende materialen in/op de woning/ bijgebouw(en) aanwezig? (bijvoorbeeld asbest zeil, een asbestplaat die onder en/of achter de CV ketel is geplaatst, asbesthoudend isolatiemateriaal om de verwarmingsbuis, asbesthoudend koord bij oude cv-ketels/gaskachels, asbestgolfplaten e.d.) **Niet bekend**

Zo ja, welke en waar? : \_\_\_\_\_

**Darwinstraat 42 - 6836 JH Arnhem**

**Roel Willemsen Garantiemakelaars  
Ella Fitzgeraldstraat 37  
6836 DP, ARNHEM  
Tel: 026-3274455  
E-mail: info@roelwillemsen.nl  
www.roelwillemsen.nl**

\_\_\_\_\_

\_\_\_\_\_

c. Blijft er in de woning zeil achter, al dan niet vastgelijmd, dat is aangeschaft tussen 1955 en 1982? **Niet bekend**

d. Is er sprake van loden leidingen in de woning? **Niet bekend**

Zo ja, waar? : \_\_\_\_\_

\_\_\_\_\_

e. Is er een Japanse duizendknoop aanwezig in de tuin? (Een Japanse duizendknoop is een exotische plant, welke moeilijk te verwijderen is. De sterke wortelstokken en stengels van de Japanse duizendknoop zijn in staat om schade te veroorzaken aan gebouwen, leidingen en wegen) **Niet bekend**

f. Is er in puin/asbest afval in de grond/tuin aanwezig? **Niet bekend**

g. Heeft u elders lekkages gehad? (dus los van het dak/ sanitair/ riolering) **Niet bekend**

h. Is de grond verontreinigd? **Niet bekend**

Zo ja, is er een onderzoeksrapport? **n.v.t.**

Zo ja, heeft de gemeente/provincie een onderzoeks- of saneringsbevel opgelegd? **n.v.t.**

i. Is er een olietank aanwezig of aanwezig geweest? **Niet bekend**

Zo ja, is deze gesaneerd/verwijderd? **n.v.t.**

Als deze is gesaneerd, waar is de olietank : \_\_\_\_\_

**Darwinstraat 42 - 6836 JH Arnhem**

**Roel Willemsen Garantiemakelaars**  
**Ella Fitzgeraldstraat 37**  
**6836 DP, ARNHEM**  
**Tel: 026-3274455**  
**E-mail: info@roelwillemsen.nl**  
**www.roelwillemsen.nl**



op het perceel gesitueerd?

\_\_\_\_\_

\_\_\_\_\_

Is er een Kiwa-certificaat aanwezig?

**n.v.t.**

j. Is er sprake van overlast door ongedierte in of (rond)om de woning?  
(Denk aan muizen, ratten, kakkerlakken, etc.)

Ja / Nee

Zo ja, waar?

: **Niet bekend**

k. Is de woning aangetast door houtworm, boktor, ander ongedierte of zwam?

**Niet  
bekend**

Zo ja, waar?

: \_\_\_\_\_

\_\_\_\_\_

\_\_\_\_\_

Zo ja, is deze aantasting al eens behandeld?

**n.v.t.**

Zo ja, wanneer?

: \_\_\_\_\_

\_\_\_\_\_

\_\_\_\_\_

Zo ja, door welk bedrijf?

: \_\_\_\_\_

\_\_\_\_\_

\_\_\_\_\_

l. Is er sprake van chlorideschade (betonrot)? (Betonrot komt vooral voor in kruipruimtes van woningen gebouwd tussen 1965 en 1981 die voorzien zijn van betonnen vloerelementen van het merk Kwaaitaal of Manta. Ook andere betonelementen - bijvoorbeeld balkons - kunnen aangetast zijn)

**Nee**

Zo ja, waar?

: \_\_\_\_\_

\_\_\_\_\_

\_\_\_\_\_

m. Hebben er verbouwingen en/of bijbouwingen plaatsgevonden in en/of om de woning?

**Nee**

Zo ja, welke ver-/bijbouwingen? : \_\_\_\_\_  
 \_\_\_\_\_  
 \_\_\_\_\_

Zo ja, in welk jaartal? : \_\_\_\_\_  
 \_\_\_\_\_  
 \_\_\_\_\_

Zo ja, door welk bedrijf zijn deze uitgevoerd? : \_\_\_\_\_  
 \_\_\_\_\_  
 \_\_\_\_\_

n. Zijn er verbouwingen of uitbreidingen uitgevoerd zonder omgevingsvergunning (voorheen bouwvergunning)? **Niet bekend**

Zo ja, welke? : **Niet bekend**

o. Is er sprake van glasvezel internet? **Niet bekend**

p. Bent u in het bezit van een definitief energieprestatiecertificaat/energielabel? **Ja**

Zo ja, welke label? : **A**

## 10 Vaste lasten

a. Hoeveel betaalde u voor de laatste aanslag onroerendezaakbelasting? € \_\_\_\_\_  
 \_\_\_\_\_

Belastingjaar? : **Niet bekend**

b. Wat is de WOZ-waarde? € **306000,00**

Peiljaar? : **2023**



c. Hoeveel betaalde u voor de laatste aanslag waterschapslasten? €  
\_\_\_\_\_

Belastingjaar? : **Niet bekend**

d. Hoeveel betaalde u voor de laatste aanslag gemeentelijke belastingen? (zoals riolheffing en afvalstoffenheffing e.d.) €  
\_\_\_\_\_

Belastingjaar? : **Niet bekend**

e. Welke voorschotbedragen betaalt u maandelijks aan de nutsbedrijven? Gas: €  
\_\_\_\_\_

Elektra: €  
\_\_\_\_\_

Water: €  
\_\_\_\_\_

Stadsverwarming: €  
\_\_\_\_\_

Anders: : \_\_\_\_\_  
\_\_\_\_\_  
\_\_\_\_\_

Te weten: €  
\_\_\_\_\_

Wat is uw jaarverbruik voor gas/ elektriciteit en water? Gas (m<sup>3</sup>): \_\_\_\_\_

Elektriciteit hoog (kWh): \_\_\_\_\_

**Darwinstraat 42 - 6836 JH Arnhem**

**Roel Willemsen Garantiemakelaars**  
**Ella Fitzgeraldstraat 37**  
**6836 DP, ARNHEM**  
**Tel: 026-3274455**  
**E-mail: info@roelwillemsen.nl**  
**www.roelwillemsen.nl**



Elektriciteit laag (kWh): \_\_\_\_\_

Elektriciteit totaal (kWh): \_\_\_\_\_

Water (m3): \_\_\_\_\_

Stadsverwarming (GJ): \_\_\_\_\_

Anders: \_\_\_\_\_

Met hoeveel bewoners bewoonde u de woning? Aantal: \_\_\_\_\_

f. Zijn er lease- en/of huurkoopcontracten? **Ja**  
(Bijvoorbeeld keuken, kozijnen, cv-ketel, etc.)

Zo ja, welke? : \_\_\_\_\_  
\_\_\_\_\_  
\_\_\_\_\_

Zijn deze contracten overdraagbaar op de koper? Ja / Nee  
Let op! Veel lease- en huurkoopcontracten zijn niet langer overdraagbaar op een koper. Neem hiervoor contact op met de betreffende leverancier.

Hoe lang lopen de contracten nog en wat is de eventuele afkoopsom? €  
Afkoopsom: \_\_\_\_\_  
\_\_\_\_\_

Duur: : \_\_\_\_\_  
\_\_\_\_\_  
\_\_\_\_\_

g. Als er sprake is van erfpacht of opstalrecht hoe hoog is dan de canon per jaar? €  
\_\_\_\_\_  
\_\_\_\_\_

Heeft u alle canons betaald?  
**Darwinstraat 42 - 6836 JH Arnhem**

**n.v.t.**  
**Roel Willemsen Garantiemakelaars**  
**Ella Fitzgeraldstraat 37**  
**6836 DP, ARNHEM**  
**Tel: 026-3274455**  
**E-mail: info@roelwillemsen.nl**  
**www.roelwillemsen.nl**

Is de canon afgekocht?

**n.v.t.**

Zo ja, tot wanneer?

: \_\_\_\_\_  
\_\_\_\_\_  
\_\_\_\_\_

h. Heeft u alle gemeentelijke belastingen die u verschuldigd bent al betaald?

Ja / Nee

Zijn er variabele bedragen voor gemeenschappelijke poorten, inritten of terreinen?

Ja / Nee

Zo ja, hoe hoog en waarvoor?

: \_\_\_\_\_  
\_\_\_\_\_  
\_\_\_\_\_

i. Heeft u, om in de straat te parkeren, een parkeervergunning nodig?

**Nee**

Hoeveel parkeervergunningen kunnen er maximaal worden aangevraagd?

: \_\_\_\_\_  
\_\_\_\_\_  
\_\_\_\_\_

Wat zijn de kosten voor deze parkeervergunning(en) per jaar?

€

\_\_\_\_\_  
—

## 11 Garanties

a. Zijn er lopende onderhoudscontracten en/of garantieregelingen overdraagbaar aan de koper?  
(Zoals dakbedekking, cv-installatie, dubbele beglazing, etc.)

**Ja**

Zo ja, welke?

: \_\_\_\_\_  
\_\_\_\_\_  
\_\_\_\_\_

## 12 Nadere informatie

Overige zaken(Overige zaken die de koper naar uw mening moet weten)

**: De verkoper is bewindvoerder en heeft niet in de woning gewoond en derhalve niet in staat het gros van deze vragen te beantwoorden.**

## Veel gestelde vragen

### **1. Wanneer ben ik in onderhandeling?**

U bent officieel in onderhandeling als de verkoper reageert op uw bod. Bijvoorbeeld als de verkoper een tegenbod doet. Als de verkopende makelaar aangeeft dat hij uw bod met de verkoper zal overleggen, betekent dat dus nog niet dat u in onderhandeling bent.

### **2. Mag een makelaar doorgaan met bezichtigen als er al over een bod onderhandeld wordt?**

Dat mag. Een onderhandeling hoeft nog niet tot een verkoop te leiden. De verkoper kan daarnaast graag willen weten of er meer belangstelling is. De eerste bieder hoeft nog niet de beste te zijn. Daarom gaan de bezichtigingen door. Er mag ook met meer dan één gegadigde tegelijk worden onderhandeld. De makelaar moet dat dan wel duidelijk gemeld hebben. Vaak zal de verkopende makelaar aan belangstellenden vertellen dat hij, zoals dat heet, 'onder bod' is. Een belangstellende mag dan wel een bod uitbrengen, maar krijgt daar geen antwoord op tot de onderhandeling met de eerste geïnteresseerde beëindigd is. De makelaar zal geen mededelingen doen over de hoogte van biedingen, dit zou overbieden kunnen uitlokken.

### **3. Kan een verkoper de vraagprijs van een woning tijdens de onderhandeling verhogen?**

Het antwoord is ja. Als de vraagprijs alleen een uitnodiging is tot het doen van een bod (zie ook vraag 5), dan kan de verkoper ook besluiten de vraagprijs te verlagen of te verhogen. Tijdens een onderhandeling doen partijen vaak over en weer biedingen. Als de potentiële koper een tegenbod doet wat afwijkt van het bod dat de verkopende partij eerder heeft gedaan, dan vervalt dit eerdere bod van de verkopende partij. Dus ook als partijen 'naar elkaar toekomen' in het biedingsproces, kan de verkoper ineens besluiten om toch zijn tegenbod weer te verhogen en de koper om zijn bod weer te verlagen.

### **4. Hoe komt de koop tot stand?**

Als verkoper en koper het eens worden over de belangrijkste zaken bij de koop (prijs, opleveringsdatum en ontbindende voorwaarden) dan legt de verkopend makelaar de afspraken schriftelijk vast in de koopakte. Ontbindende voorwaarden zijn een belangrijk onderwerp. U krijgt als koper niet automatisch een ontbindende voorwaarde voor de financiering, dit moet u melden bij het uitbrengen van uw bod. Het is belangrijk dat de partijen het ook eens zijn over aanvullende afspraken en ontbindende voorwaarden voordat de koopakte wordt opgemaakt. Naast de eerder genoemde punten worden meestal nog enkele aanvullende afspraken in de koopakte opgenomen, denk bijvoorbeeld aan een boeteclausule. Zodra verkoper en koper de koopakte hebben ondertekend en de koper (of eventueel de notaris) een kopie van de akte heeft ontvangen, treedt voor de particuliere koper de wettelijke bedenktijd in werking. Binnen deze bedenktijd kan de koper alsnog afzien van de aankoop van de woning. Ziet de koper tijdens deze bedenktijd niet af van de koop, zijn de financiën rond en vormen ook eventuele andere ontbindende voorwaarden geen obstakel meer, dan zal op de afgesproken opleveringsdatum de overdracht plaatsvinden bij de notaris.

### **5. Als ik de vraagprijs bied, moet de verkoper de woning dan aan mij verkopen?**

Over deze vraag bestaan veel misverstanden. Het hoogste rechtscollege, de Hoge Raad, heeft bepaald dat als u de vraagprijs uit een advertentie of een woongids biedt, u dan een bod doet. De vraagprijs wordt dus gezien als een uitnodiging tot het doen van een bod. De verkoper kan dan nog beslissen of hij uw bod wel of niet aanvaardt of dat hij zijn makelaar een tegenbod laat doen.



#### **6. Mag een makelaar tijdens de onderhandeling het systeem van verkoop wijzigen?**

Dat mag. Één van de partijen mag de onderhandeling beëindigen. Soms zijn er zoveel belangstellenden die de vraagprijs bieden of benaderen, dat het moeilijk is te bepalen wie de beste koper is. In dat geval kan de verkopende makelaar, natuurlijk in overleg met de verkoper, besluiten de lopende onderhandeling af te breken en de biedprocedure te wijzigen. Uiteraard dient hij eerst de eventueel gedane toezeggingen na te komen (zie ook vraag 8). De makelaar kiest vervolgens bijvoorbeeld voor een inschrijvingsprocedure. Alle bidders hebben dan een gelijke kans om een hoogste bod uit te brengen.

#### **7. Wat is een optie?**

Een optie in juridische zin geeft een partij de keuze om door een eenzijdige verklaring een koopovereenkomst met een andere partij te sluiten. Partijen zijn het dan wel eens over de voorwaarde van de koop, maar de koper krijgt bijvoorbeeld nog een week bedenktijd. Bij de aankoop van een nieuwbouwwoning is zo'n optie nog wel gebruikelijk. Bij het aankopen van een bestaande woning niet. Het begrip 'optie' wordt daarbij vaak ten onrechte gebruikt. Dan heeft het de betekenis van bepaalde toezeggingen die een verkopende NVM-makelaar kan doen aan een belangstellende koper tijdens het onderhandelingsproces. Zo'n toezegging kan bijvoorbeeld inhouden dat een belangstellende koper een paar dagen de tijd krijgt om na te denken over een bod. De NVM-makelaar zal in de tussentijd proberen niet met een andere partij in onderhandeling te gaan. De belangstellende koper kan deze tijd gebruiken om een beter inzicht te krijgen in zijn financiering of in de gebruiksmogelijkheden van de woning. Een optie kunt u niet eisen; de verkoper en verkopende NVM-makelaar beslissen zelf of er in een onderhandelingsproces bepaalde toezeggingen worden gedaan.

#### **8. Dient de NVM makelaar met mij in onderhandeling te gaan, als ik als eerste een bezichtiging aanvraag of als eerste een bod uitbrengt?**

Het antwoord op deze vraag is nee. De verkopende NVM-makelaar bepaalt samen met de verkoper de verkoopprocedure. De verkopende NVM-makelaar heeft wel de verplichting u daarover te informeren. Het is verstandig als u serieus belangstelling heeft de NVM-makelaar te vragen wat uw positie is. Dat kan veel teleurstelling voorkomen. Doet de NVM-makelaar u een toezegging, dan dient hij die na te komen.

## Overige informatie

### **De koopovereenkomst**

De koopovereenkomst wordt door de verkopende makelaar opgemaakt conform het model van de NVM (Nederlandse Vereniging van Makelaars).

### **Baten, lasten en verschuldigde canons**

Alle baten, lasten en verschuldigde canons komen voor rekening van kopende partij vanaf de datum van notarieel transport. De lopende baten, lasten (met uitzondering van de onroerende - zaakbelasting wegens het feitelijk gebruik) zullen tussen partijen naar rato worden verrekend.

### **Waarborgsom**

Om er zeker van te zijn dat de koper zijn verplichtingen nakomt wordt uiterlijk binnen 4 weken, na mondelinge overeenstemming, een waarborgsom gestort bij de notaris. Dit is een bedrag ter grootte van 10% van de koopsom. In plaats van de waarborgsom kan de koper ook een schriftelijke bankgarantie afgeven, mits deze bankgarantie onvoorwaardelijk is afgegeven door een in Nederland gevestigde bankinstelling.

### **De kosten koper**

De kosten koper zijn de kosten die de koper voor de overdracht van de woning dient te betalen. Onder de kosten koper vallen nooit de makelaarskosten. Als een verkoper een makelaar inschakelt voor de verkoop van zijn/haar woning dan zal de verkoper de kosten van deze makelaar moeten betalen. Als de koper een makelaar inschakelt voor de aankoop van een woning zal de koper de kosten van deze makelaar moeten betalen.

Onder de kosten koper vallen de volgende kosten:

- Overdrachtsbelasting
- Notariskosten voor de opmaak van de akte van levering
- Kadasterkosten voor inschrijving akte van levering (koopakte)

Naast deze kosten dient u, als koper, ook rekening te houden met:

- Notariskosten voor de opmaak van de hypotheekakte
- Kadasterkosten voor inschrijving hypotheekakte

### **Rechtsgeldige koopovereenkomst pas ná ondertekening**

Een mondelinge overeenstemming tussen de particuliere verkoper en de particuliere koper is niet rechtsgeldig. Met andere woorden: er is geen koop. Er is pas sprake van een rechtsgeldige koop als de particuliere verkoper en de particuliere koper de koopovereenkomst hebben ondertekend. Dit vloeit voort uit artikel 7:2 Burgerlijk Wetboek. Een bevestiging van de mondelinge overeenstemming per e-mail of een toegestuurd concept van de koopovereenkomst wordt overigens niet gezien als een 'ondertekende koopovereenkomst'.

### **Toelichtingsclausule NEN2580**

De Meetinstructie is gebaseerd op de NEN2580. De Meetinstructie is bedoeld om een meer eenduidige manier van meten toe te passen voor het geven van een indicatie van de gebruiksoppervlakte. De Meetinstructie sluit verschillen in meetuitkomsten niet volledig uit, door bijvoorbeeld interpretatieverschillen, afrondingen of beperkingen bij het uitvoeren van de meting.

### **Bouwtechnische keuring**

Koper dient voorafgaande het sluiten van de koopovereenkomst aan te geven of hij/zij de woning wilt laten keuren door een erkend bouwtechnisch bureau om eventuele bouwkundige gebreken vast te stellen, dan wel de woning laten controleren op de aanwezigheid van asbesthoudende materialen en/of grond op enige verontreiniging te laten onderzoeken. De kosten voor deze keuring komen voor rekening van de koper.



### **Ouderdomsclausule**

Bij woningen welke ouder zijn dan 25 jaar wordt standaard een ouderdomsclausule in de koopakte verwerkt, omdat deze woningen in veel gevallen afwijken van de huidige eisen qua isolatie en bouw.

**Darwinstraat 42 - 6836 JH Arnhem**

**Roel Willemsen Garantiemakelaars  
Ella Fitzgeraldstraat 37  
6836 DP, ARNHEM  
Tel: 026-3274455  
E-mail: [info@roelwillemsen.nl](mailto:info@roelwillemsen.nl)  
[www.roelwillemsen.nl](http://www.roelwillemsen.nl)**



## Contactgegevens

Bent u na het inzien van deze brochure nieuwsgierig geworden naar deze woning, dan nodigen wij u graag uit om contact op te nemen met Roel Willemsen Garantiemakelaars, 026-3274455.

U bent welkom op kantoor:

- maandag t/m vrijdag van 09:00 - 17:30 uur



**Roel Willemsen Garantiemakelaars**  
**Ella Fitzgeraldstraat 37**  
**6836 DP, ARNHEM**  
**Tel: 026-3274455**

**E-mail: [info@roelwillemsen.nl](mailto:info@roelwillemsen.nl)**

**Darwinstraat 42 - 6836 JH Arnhem**

**Roel Willemsen Garantiemakelaars**  
**Ella Fitzgeraldstraat 37**  
**6836 DP, ARNHEM**  
**Tel: 026-3274455**  
**E-mail: [info@roelwillemsen.nl](mailto:info@roelwillemsen.nl)**  
**[www.roelwillemsen.nl](http://www.roelwillemsen.nl)**